

CONEXIONES DE BATERÍAS

El sistema de baterías está conectado a un inversor de 5000VA/48V. El sistema de baterías está conectado a un inversor de 5000VA/48V. El sistema de baterías está conectado a un inversor de 5000VA/48V.

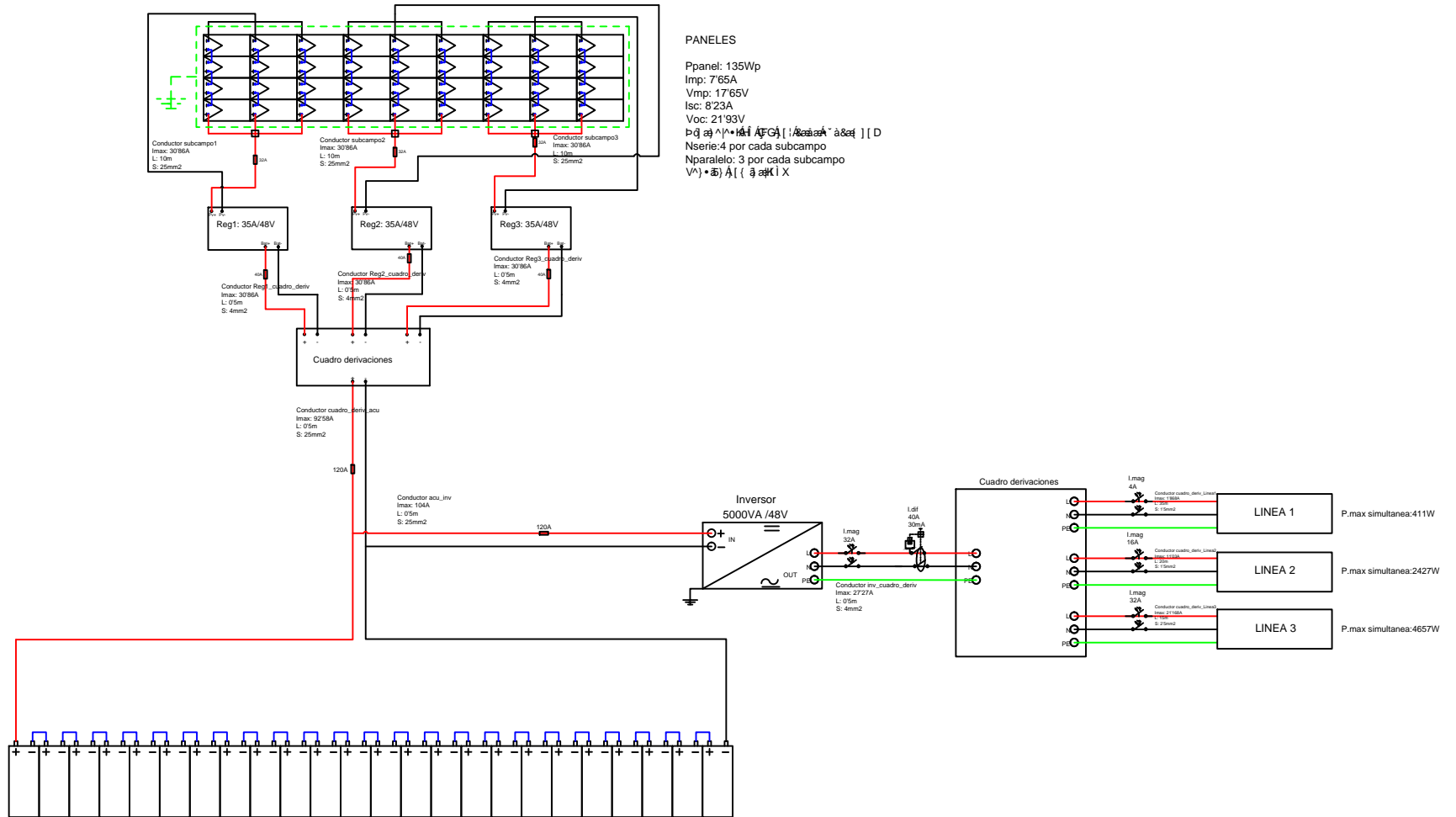

El sistema de baterías está conectado a un inversor de 5000VA/48V. El sistema de baterías está conectado a un inversor de 5000VA/48V. El sistema de baterías está conectado a un inversor de 5000VA/48V.